

## 競技日程 6月17日(土)

試合時間	Aコート				Bコート			
	ブロック	対戦チーム	主審	副審	ブロック	対戦チーム	主審	副審
① 9:00~9:35	C1	東明 1 - 6 成美	となみ	プリメーラ	C2	定塚 5 - 0 コナン	本部	Tホレアーレ
② 9:40~10:15	B1	蟻川 4 - 1 大門	東明	成美	B2	MOVA 6 - 0 カビオーネ	定塚	コナン
③ 10:20~10:55	A1	菊川 7 - 0 プリメーラ	蟻川	大門	A2	となみ 0 - 6 Tホレアーレ	MOVA	カビオーネ
④ 11:00~11:35	C3	成美 0 - 2 定塚	菊川	プリメーラ	C4	コナン 0 - 4 東明	となみ	Tホレアーレ
⑤ 11:40~12:15	B3	大門 4 - 0 MOVA	成美	定塚	B4	カビオーネ 0 - 8 蟻川	コナン	東明
12:15~13:00 (休憩)	-	フレンドリーマッチ ※12:55までに終了して下さい。	(当該)	(当該)	-	フレンドリーマッチ ※12:55までに終了して下さい。	(当該)	(当該)
⑥ 13:00~13:35	A3	プリメーラ 3 - 1 となみ	大門	MOVA	A4	Tホレアーレ 2 - 1 菊川	カビオーネ	蟻川
⑦ 13:40~14:15	C5	成美 8 - 0 コナン	プリメーラ	となみ	C6	定塚 4 - 0 東明	Tホレアーレ	菊川
⑧ 14:20~14:55	B5	大門 7 - 0 カビオーネ	成美	コナン	B6	MOVA 0 - 5 蟻川	定塚	東明
⑨ 15:00~15:35	A5	プリメーラ 1 - 4 Tホレアーレ	大門	カビオーネ	A6	となみ 2 - 6 菊川	MOVA	蟻川
15:40~16:15	-	フレンドリーマッチ	(当該)	(当該)	-	フレンドリーマッチ	(当該)	(当該)
16:20~16:55	-	フレンドリーマッチ	(当該)	(当該)	-	フレンドリーマッチ	(当該)	(当該)

## 競技日程 6月18日(日)

試合時間	Aコート				Bコート				
	ブロック	対戦チーム	主審	副審	ブロック	対戦チーム	主審	副審	
① 9:00~9:35		順位(A) 順位(B) 0 - 1 プリメーラ となみ	A1位 Tホレアーレ	C1位 定塚		順位(C) 順位(D) 0 - 3 カビオーネ コナン	B1位 蟻川	B2位 大門	
② 9:40~10:15	1	A1位 3位a 4 - 0 Tホレアーレ MOVA	順位(A) プリメーラ	順位(B) となみ	2	B1位 C2位 2 - 1 蟻川 成美	順位(C) カビオーネ	順位(D) コナン	
③ 10:20~10:55	3	C1位 3位b 1 - 0 定塚 東明	A1位 Tホレアーレ	3位a MOVA	4	A2位 B2位 3 - 1 菊川 大門	B1位 蟻川	C2位 成美	
④ 11:00~11:35		順位(B) 順位(C) 2 - 0 となみ カビオーネ	C1位 定塚	3位b 東明		順位(D) 順位(A) 1 - 0 コナン プリメーラ	A2位 菊川	B2位 大門	
⑤ 11:40~12:15	6	1の敗者 2の敗者 0 - 3 MOVA 成美	順位(B) となみ	順位(C) カビオーネ	8	3の敗者 4の敗者 1 - 4 東明 大門	順位(D) コナン	順位(A) プリメーラ	
12:15~13:00 (休憩)	-	フレンドリーマッチ ※12:55までに終了して下さい。	(当該)	(当該)	-	フレンドリーマッチ ※12:55までに終了して下さい。	(当該)	(当該)	
⑥ 13:00~13:35	5	1の勝者 2の勝者 1 - 0 Tホレアーレ 蟻川	6の勝者 成美	6の敗者 MOVA	7	3の勝者 4の勝者 1 - 2 定塚 菊川	8の勝者 大門	8の敗者 東明	
⑦ 13:40~14:15		順位(A) 順位(C) 1 - 1 プリメーラ カビオーネ	5の勝者 Tホレアーレ	5の敗者 蟻川		順位(B) 順位(D) 1 - 1 となみ コナン	7の勝者 菊川	7の敗者 定塚	
⑧ 14:20~14:55	9	6の勝者 8の勝者 5 - 0 成美 大門	順位(A) プリメーラ	順位(C) カビオーネ	10	6の敗者 8の敗者 3 - 0 MOVA 東明	順位(B) となみ	順位(D) コナン	
⑨ 15:00~15:35	11	5の勝者 7の勝者 0 - 2 Tホレアーレ 菊川	本部	本部	12	5の敗者 7の敗者 0 - 1 蟻川 定塚	10の勝者 MOVA	10の敗者 東明	
15:45~16:00		閉 会 式							

## 競技日程 6月17日(土)

### Aブロック

	菊川	プリメーラ	となみ	Tホレアレ	勝点	得点	失点	得失点差	順位
菊川		○ 7-0	○ 6-2	● 1-2	6	14	4	10	2
プリメーラ	● 0-7		○ 3-1	● 1-4	3	4	12	-8	3
となみ	● 2-6	● 1-3		● 0-6	0	3	15	-12	4
Tホレアレ	○ 2-1	○ 4-1	○ 6-0		9	12	2	10	1

### Bブロック

	蜷川	大門	MOVA	カンピオーネ	勝点	得点	失点	得失点差	順位
蜷川		○ 4-1	○ 5-0	○ 8-0	9	17	1	16	1
大門	● 1-4		○ 4-0	○ 7-0	6	12	4	8	2
MOVA	● 0-5	● 0-4		○ 6-0	3	6	9	-3	3
カンピオーネ	● 0-8	● 0-7	● 0-6		0	0	21	-21	4

### Cブロック

	東明	成美	定塚	コナン	勝点	得点	失点	得失点差	順位
東明		● 1-6	● 0-4	○ 4-0	3	5	10	-5	3
成美	○ 6-1		● 0-2	○ 8-0	6	14	3	11	2
定塚	○ 4-0	○ 2-0		○ 5-0	9	11	0	11	1
コナン	● 0-4	● 0-8	● 0-5		0	0	17	-17	4

競技日程 6月18日(日)

優勝 菊川FC Jr.  
 準優勝 T.ホレアールUOZL  
 三位 定塚FC

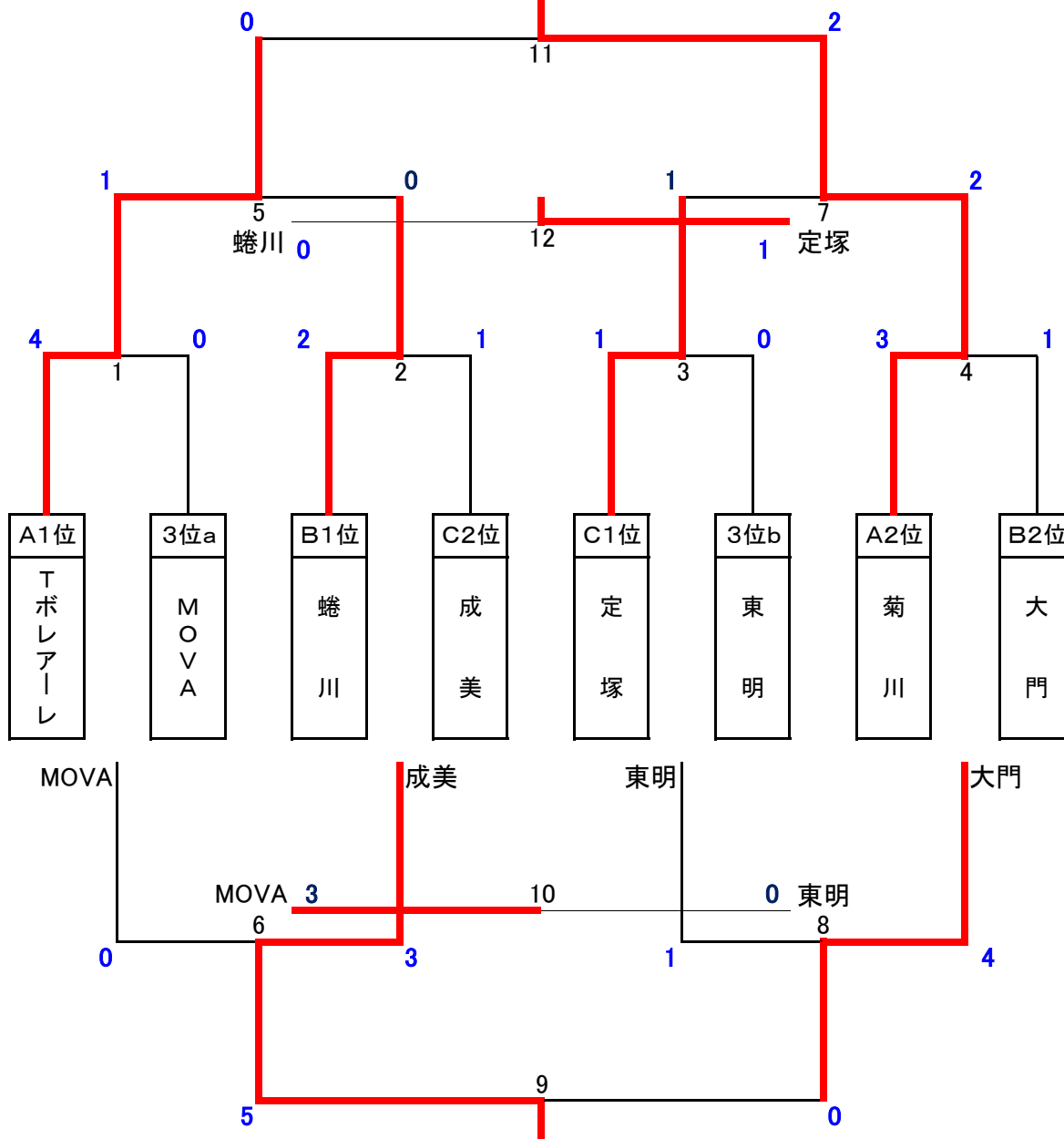

古城トーナメント  
 1位 成美サッカースポーツ少年団

※3位a, 3位b, 3位cは各ブロック3位の中で上位より割り当てします。

競技日程 6月18日(日) ニ上リーグ 1位 コナンキッカーズ

	A	B	C	D					
	3位c プリメーラ	A4位 となみ	B4位 カンピオーネ	C4位 コナン	勝点	得点	失点	得失点差	順位
3位c プリメーラ		● 0-1	△ 1-1	● 0-1	1	1	3	-2	3
A4位 となみ	○ 1-0		○ 2-0	△ 1-1	7	4	1	3	2
B4位 カンピオーネ	△ 1-1	● 0-2		● 0-3	1	1	6	-5	4
C4位 コナン	○ 1-0	△ 1-1	○ 3-0		7	5	1	4	1

～MEMO～